

ENVION
healthy home

FOUR | SEASONS™

Owner's Manual



ENVION
healthy home

INSTRUCTIONS FOR USE 4

MODE D'EMPLOI 14

WELCOME

CONGRATULATIONS on your purchase of the Four Seasons™ combination heater/humidifier/air purifier/fan! This amazing product combines all the benefits and comforts of a space heater, a humidifier, an air purifier and fan into one space-saving and money-saving product. You'll soon agree that the Four Seasons™ is one product you can't live without!



**KEEP THIS PRODUCT MANUAL FOR
FUTURE REFERENCE.**

TABLE OF CONTENTS

IMPORTANT INSTRUCTIONS.....	6
PRODUCT FEATURES.....	7
PRODUCT SPECIFICATIONS.....	7
PRODUCT OVERVIEW.....	8
ASSEMBLY AND USE.....	9
PREPARING FOR OPERATION.....	9
USING THE FOUR SEASONS™ UNIT.....	10
CLEANING AND MAINTENANCE.....	11
REPLACING TRUE HEPA FILTER.....	10
CLEANING THE WICK FRAME.....	11
CLEANING THE WATER TANK.....	12
TROUBLE SHOOTING.....	12
ONE YEAR LIMITED WARRANTY.....	13

READ AND SAVE THESE IMPORTANT INSTRUCTIONS

WARNING: RISK OF ELECTRIC SHOCK

When using electrical appliances, basic precautions should always be followed to reduce the risk of fire, electric shock, and injury to persons, including the following:

Read all instructions before using this Four Seasons™ unit.

1. Extreme caution is necessary when the Four Seasons™ unit is used near children or invalids and whenever the unit is left operating and unattended. Always supervise children and keep them away from the unit.
2. Do not operate any Four Seasons™ unit with a damaged cord or plug or after the unit malfunctions, or has been dropped or damaged in any manner. Discard the Four Seasons™ unit or return it to an authorized service facility for examination and/or repair.
3. Do not use outdoors.
4. This Four Seasons™ unit is not intended for use in bathrooms, laundry areas or similar indoor locations near water. Never place the Four Seasons™ unit in a location where it might get wet or fall into a bathtub or other water source.
5. Do not run the cord under carpeting or cover cord with throw rugs, runners, or similar coverings. Do not route cord under furniture or appliances. Arrange cord away from traffic area and where it will not be tripped over.
6. To disconnect Four Seasons™ unit, turn all controls off, then remove plug from outlet. Do not unplug by pulling on the cord. Do not pull the plug from outlet when unit is turned on.
7. This product is intended for household use only and not for commercial or industrial use.
8. Always unplug the power cord from outlet before opening or filling the water tank. When filling the water tank, use extreme caution to ensure that water is poured only into the water tank and that the rest of the Four Seasons™ unit does not get wet. Never plug in the unit if it gets wet.
9. If the power cord is damaged, it must be replaced by the manufacturer or a qualified technician.
10. Do not insert or allow foreign objects to enter any ventilation or exhaust opening as this may cause an electric shock, fire or damage the Four Seasons™ unit.
11. This product operates at 120VAC, 60Hz only.
12. To prevent a possible fire, do not block air intakes or exhaust in any manner. Do not use on soft surfaces, like a bed, where openings may become blocked.
13. Always plug the Four Seasons™ unit directly into a wall outlet/receptacle. Never use with an extension cord or relocatable power tap (outlet/power strip).
14. **CAUTION** – This heater is hot when in use. To avoid burns, do not let bare skin touch the hot surfaces of the unit. Use the top handle when moving the Four Seasons™ unit. Keep combustible materials, such as furniture, pillows, bedding, papers, clothes, and curtains at least 3 feet (0.91m) from the front of the heater and keep them away from the sides and rear.
15. This heater has hot and arcing or sparking parts inside. Do not use it in areas where gasoline, paint, or flammable liquids are used or stored.
16. Use this heater only as described in this manual. Any other use not recommended by the manufacturer will void warranty and may cause fire, electric shock, or injury to persons.
17. Do not overfill the water tank as this may cause the risk of electric shock.
18. This appliance is not intended for use by persons (including children) with reduced physical, sensory or mental capabilities, or lack of experience and knowledge, unless they have been

given supervision or instruction concerning use of the appliance by a person responsible for their safety.

19. Children should be supervised to ensure that they do not play with the appliance.
20. If the supply cord is damaged, it must be replaced by the manufacture or its service agent or a similarity qualified person in order to avoid a hazard.
21. **WARNING:** In order to avoid overheating, do not cover the heater.
22. The heater must not be located immediately below a socket-outlet.
23. Do not use this heater in the immediate surrounding of a bath, a shower or a swimming pool.
24. **WARNING:** care should be taken when using the appliance due to the emission of hot water vapor.
25. Appliance has a polarized plug (one blade is wider than the other). To reduce the risk of electric shock, this plug is intended to fit in a polarized outlet only one way. If the plug does not fit fully in the outlet, reverse the plug. If it still does not fit, contact a qualified electrician. Do not attempt to defeat this safety feature.
26. **WARNING:** To reduce the risk of fire or electric shock, do not use this fan with any solid-state speed control device.
27. This product complies with the maximum allowable concentration of ozone of 0.050 parts per million by volume (ppmv) in a 24-hour period. The Health Canada Guideline 2010 recommends that the maximum exposure limit, based on an averaging time of 8 hours, is 0.020 ppmv or less when tested in a sealed, controlled room approximately 30 m³.

SAVE THESE INSTRUCTIONS!

PRODUCT FEATURES

- Durable, washable cloth wick.
- LED low water level indicator light.
- 3 independent controls settings (Heater, Humidifier+Fan, Heater+Humidifier)
- 3 fan speed settings and a variable heat control setting.
- Self-regulating PTC heater and over-heat protection.
- Evaporative humidification eliminates the issue of "white powder".
- Tip-over sensor for smart automatic shutoff control for the entire unit.
- Empty water sensor for smart automatic power shutoff for the humidifier.
- True HEPA filter effectively removes, smoke, pollen, dust, animal dander from the air.

PRODUCT SPECIFICATIONS

- Model: _____ FS200
- Voltage: _____ 120 VAC
- Power usage: _____ 1500 W (USA)
_____ 1200W (25°C) / 1300W (0°C) (Canada)
- Capacity of
Humidification: _____ 2.2 gallons/day
- Volume of air flow: _____ 80 cfm at high setting
- Dry weight: _____ 10.6 lbs.
- Product measurements: _____ 9" x 11" x 26"
- Thermally protected

PRODUCT OVERVIEW

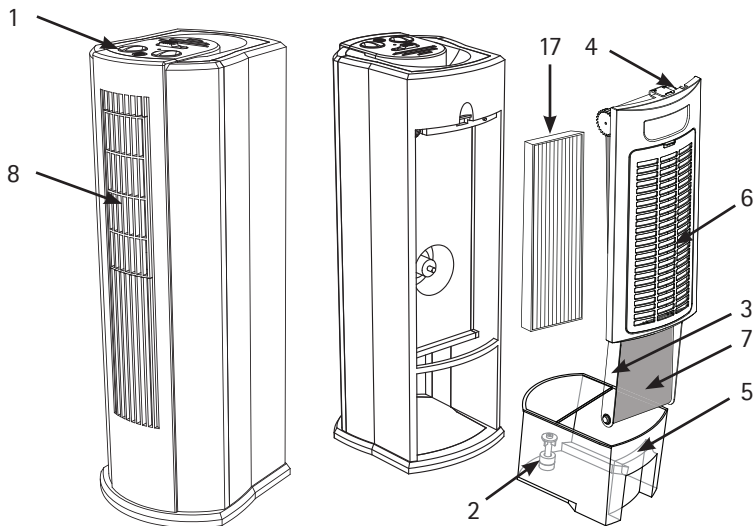

1. Control panel
2. Humidifier water sensor
3. Humidifier wick frame
4. Wick frame release tab
5. Water tank
6. HEPA cover frame
7. Humidifier wick
8. Air outlet grill

CONTROL PANEL

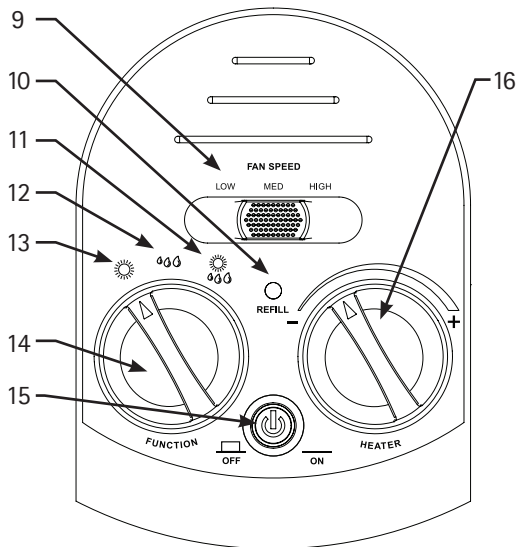

9. Fan speed switch
10. Refill light
11. Heater + Humidifier
12. Humidifier + Fan
13. Heater only
14. Function knob
15. Power button
16. Variable heater knob
17. True HEPA Filter

ASSEMBLY AND USE

WARNING: Unplug the Four Seasons™ unit prior to filling the tank with water

PREPARING FOR OPERATION

1. Open the packing box and take out the Four Seasons™ unit.
2. Turn the unit upright for operation.
3. To remove the humidifier wick frame, press the release tab and pivot the frame outwards and then lift it out of the unit. **See Figure 1.**
NOTE: You must remove the wick frame before you can remove the tank.

4. Remove the tank by sliding it out of the unit. **See Figure 2.**

5. Fill the water tank with clean water to maximum water level marking on tank.

CAUTION: Do not overfill the tank.

Use extreme caution to ensure that water is poured only into the water tank and that the rest of the unit stays dry. Never plug in the unit if it gets wet.

6. After filling, put the tank back into the main body and replace the humidifier wick frame. **WARNING:** This heater is equipped with a temperature limiting thermostat. If the unit should sense an overheat condition, the element will stop heating. It can only resume operation when user manual reset the unit.

TO RESET HEATER: Unplug the unit and wait 10 minutes for the unit to cool down, then plug unit back and follow the “USING THE FOUR SEASONS™” instruction described in this manual.

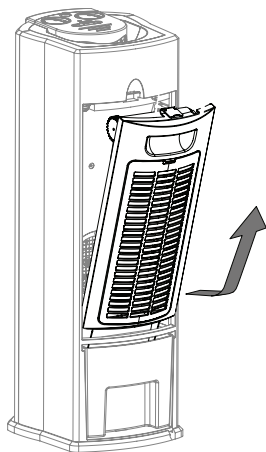

Figure 1

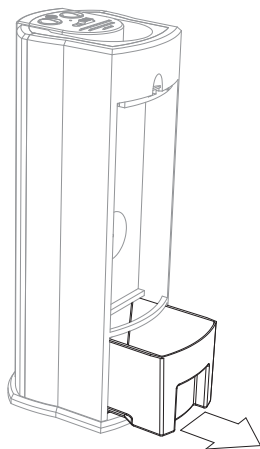

Figure 2

USING THE Four Seasons™

1. Plug the unit into an electrical outlet and press the power button to turn on your Four Seasons™ unit.
2. Turn the mode knob to select the desired function. You may choose to use either the heater, the humidifier, or the heater and humidifier together.
Note: No matter which mode you select, the True HEPA air purifier feature will always be active.
3. Once you have chosen the mode you can control how much air passes through your Four Seasons™ unit by sliding the fan speed button to low, medium or high as you prefer.
4. When you select either the heater mode or the heater + humidifier mode you may control the amount of heat your Four Seasons™ produces. Choose your desired heat output with the variable control.

REPLACING THE HEPA FILTER

1. Make sure unit is turned off and unplugged. To remove the True HEPA cover frame, press the release tab and pull the frame outwards. See Figure 3A/B.
2. Remove the True HEPA filter by pulling the filter out from the unit. See Figure 4.
3. Insert a new HEPA filter, then place HEPA cover frame back into position.

Replacement True HEPA filter – FS200F

Figure 3A

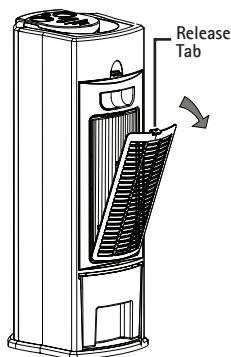

Figure 3B

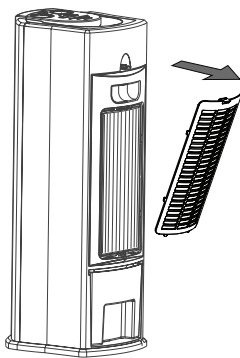
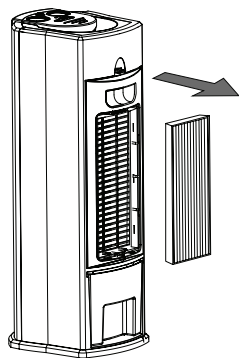

Figure 4



CLEANING AND MAINTENANCE

WARNING: Always unplug the Four Seasons™ unit prior to cleaning or other maintenance.

CLEANING THE HUMIDIFIER WICK FRAME:

1. Remove the humidifier wick frame as explained in the "ASSEMBLY AND USE" section of this manual.
2. With the humidifier wick frame lying in front of you, gently bend each side of the wick frame to release the bottom roller. See Figure 5.
3. Release the top roller from the frame by carefully bending back the frame bracket and removing the roller axle from the bracket hole. See Figure 6. Remove wick from rollers.
4. To clean the wick you may wash it in your washing machine on a gentle cycle or use a mild detergent to wash by hand. Rinse with clean water. Be sure it is completely dry before reinserting.
5. Reinsert the humidifier wick into the rollers and then insert the humidifier wick frame into the unit.

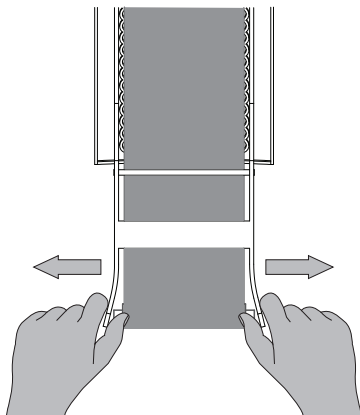

Figure 5

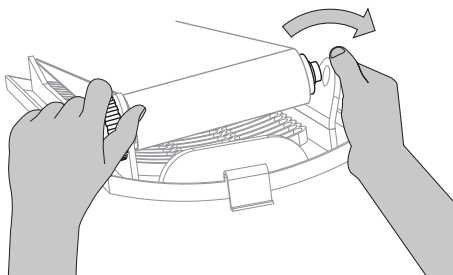

Figure 6

CLEANING THE WATER TANK:

1. Remove the humidifier wick frame as shown previously.
2. Remove the water tank as demonstrated earlier in this manual.
Clean the tank with water and mild detergent.
3. Rinse thoroughly with clean water before reinstalling. Hand wash only.

STORAGE

Loop the cord around 6–8 inches and wrap with a cord tie. Place the unit in the original box and store in a cool, dry place.

WARNING: Any servicing other than as described in this manual should be performed by an authorized service representative. Do not wash the tank in the dishwasher.

TROUBLE SHOOTING

If you are having problems with your Four Seasons™, please refer to the following suggestions:

Problem:	My Four Seasons™ unit will not operate.
Suggestions:	<ul style="list-style-type: none"> • Make sure the power button is pressed and in the down position. • Make sure the unit is plugged into a functioning power outlet. • Verify the wick frame and the inlet grill are properly installed.
Problem:	My Four Seasons™ unit is not blowing as much air as it used to.
Suggestions:	<ul style="list-style-type: none"> • Verify that the fan speed is set correctly. • Verify that nothing is blocking the air inlet grill or outlet grill.
Problem:	My Four Seasons™ unit's humidifier feature isn't working.
Suggestions:	<ul style="list-style-type: none"> • Verify there is water in the tank • Verify the humidifier water sensor is floating in the water after filling tank. • Make sure that the water tank is fully inserted.

ONE YEAR LIMITED WARRANTY

Your Four Seasons™ unit is warranted to be free from defects in materials and workmanship for one year from the original purchase date. Should the product have a defect in materials or workmanship, we will repair or replace it without charge to you (a shipping and processing fee will apply). To obtain service under warranty, simply call our customer service center toll-free at 1.800.875.8577.

This warranty does not cover damage caused by accident, misuse or any use other than as intended and described in this product manual, or damage resulting from failure to maintain and clean this product as specified in this product manual. This warranty applies only to the original purchaser of the Four Seasons™ unit.

ALL EXPRESS AND IMPLIED WARRANTIES FOR THIS PRODUCT, INCLUDING IMPLIED WARRANTIES OF MERCHANTABILITY AND FITNESS FOR A PARTICULAR PURPOSE, ARE LIMITED IN DURATION TO THE WARRANTY PERIOD, AND NO WARRANTIES, WHETHER EXPRESS OR IMPLIED, WILL APPLY AFTER THIS PERIOD.

Some states do not allow limitations on the duration of implied warranties, so the above limitation may not apply to you. While this warranty gives you specific legal rights, you may also have other rights which may vary from state to state.

Contact Info for Warranty Service:

Four Seasons™ by BONECO North America Corp.
PO Box 9159 / Van Nuys, CA / 91409-8291
1.800.875.8577
customerservice@envionproducts.com

www.envion.com

©2019 BONECO North America Corp. All Rights Reserved.
U.S. Patent No. D574,475, EU Patent No. 996285-001,
Hong Kong Patent No. 801939.0, Japan Patent No. 1358544.
Additional patents pending.

BIENVENUE

FÉLICITATIONS pour l'achat de votre appareil de chauffage/humidificateur/purificateur/ventilateur combiné Four Seasons™! Ce produit extraordinaire combine tous les avantages et le confort d'un appareil de chauffage d'appoint, d'un humidificateur, d'un purificateur d'air et d'un ventilateur dans un seul produit qui économise de l'espace et de l'argent. Vous serez bientôt convaincu que le Four Seasons™ est un produit dont vous ne pouvez pas vous passer!



**CONSERVEZ CE MANUEL D'INSTRUCTIONS
POUR RÉFÉRENCE FUTURE.**

TABLE DES MATIÈRES

INSTRUCTIONS IMPORTANTES.....	16
CARACTÉRISTIQUES DE L'APPAREIL.....	17
SPÉCIFICATIONS DE L'APPAREIL.....	17
APERÇU DE L'APPAREIL.....	18
ASSEMBLAGE ET UTILISATION.....	19
PRÉPARATIFS AVANT L'OPÉRATION.....	19
UTILISER L'APPAREIL FOUR SEASONS™.....	20
NETTOYAGE ET ENTRETIEN.....	21
REEMPLACER LE FILTRE TRUE HEPA.....	20
NETTOYER LE CADRE DE LA MÈCHE.....	21
NETTOYER LE RÉSERVOIR D'EAU.....	22
DÉPANNAGE.....	22
GARANTIE LIMITÉE D'UN AN.....	23

LISEZ ET CONSERVEZ CES IMPORTANTES INSTRUCTIONS

AVERTISSEMENT: RISQUE DE CHOC ÉLECTRIQUE

Lorsque vous utilisez des appareils électriques, des précautions de base doivent être prises en tout temps afin de réduire le risque d'incendie, de choc électrique et de blessures aux personnes, y compris le respect des points suivants:

Lisez toutes les instructions avant d'utiliser cet appareil Four Seasons™.

1. Faites extrêmement attention lorsque vous utilisez l'appareil Four Seasons™ près d'enfants ou de personnes invalides et quand l'appareil fonctionne sans surveillance. Surveillez toujours les enfants et placez l'appareil hors de leur portée.
2. Ne faites pas fonctionner un appareil Four Seasons™ avec un cordon ou une prise endommagé ou si l'appareil fonctionne mal, a été échappé ou endommagé de quelque manière que ce soit. Jetez l'appareil Four Seasons™ ou retournez-le à un centre de service autorisé pour un examen ou une réparation.
3. N'utilisez pas l'appareil dehors.
4. Cet appareil Four Seasons™ n'est pas conçu pour être utilisé dans les salles de bain, les salles de lavage ou les endroits intérieurs du même genre près d'une source d'eau. Ne placez jamais l'appareil Four Seasons™ dans un lieu où il pourrait être mouillé ou tomber dans un bain ou une autre source d'eau.
5. Ne faites pas passer le cordon sous un tapis. Ne couvrez pas le cordon avec des tapis, des chemins de table ou des revêtements similaires. Ne faites pas passer le cordon sous les meubles ou les appareils. Placez le cordon loin des zones de passage pour ne pas faire trébucher les gens.
6. Pour débrancher l'appareil Four Seasons™, éteignez tous les contrôles et enlevez le cordon de la prise. Ne débranchez pas en tirant sur le cordon. Ne tirez pas sur le cordon quand l'appareil fonctionne.
7. Ce produit est conçu pour un usage domestique seulement et non pour un usage commercial ou industriel.
8. Débranchez toujours le cordon d'alimentation de la prise avant d'ouvrir ou de remplir le réservoir d'eau. Lorsque vous remplissez le réservoir, faites extrêmement attention pour verser de l'eau seulement dans le réservoir et ne pas mouiller le reste de l'appareil Four Seasons™. Ne branchez jamais l'appareil s'il est mouillé.
9. Si le cordon d'alimentation est endommagé, il doit être remplacé par le fabricant ou par un technicien qualifié.
10. N'insérez pas et ne laissez pas de corps étrangers dans l'ouverture de ventilation ou d'échappement, car cela peut causer un choc électrique, un incendie ou endommager l'appareil Four Seasons™.
11. Cet appareil fonctionne avec un courant 120 VAC, 60 Hz seulement.
12. Afin de prévenir un possible incendie, ne bloquez pas les conduits d'entrée d'air ou d'échappement en aucun cas. N'utilisez pas l'appareil sur des surfaces souples, comme un lit, où les entrées d'air pourraient être bloquées.
13. Branchez toujours l'appareil Four Seasons™ directement dans une prise/boîte encastrée murale. N'utilisez jamais avec une rallonge ou une prise d'alimentation déplaçable (prise/barre d'alimentation).
14. **PRUDENCE** – Cet appareil de chauffage est très chaud lorsqu'il est en fonction. Pour éviter les brûlures, ne laissez pas la peau nue entrer en contact avec des surfaces chaudes de l'appareil. Utilisez la poignée supérieure pour déplacer l'appareil Four Seasons™. Gardez une distance d'au moins 3 pieds (0,91 m) entre les matériaux combustibles, comme les meubles, les oreillers, la literie, les papiers, les vêtements et les rideaux et tous les côtés de l'appareil de chauffage.
15. Cet appareil de chauffage comporte des pièces chaudes et des arcs électriques à l'intérieur. Ne faites pas fonctionner l'appareil dans des endroits où l'on utilise ou entrepose de l'essence, de la peinture ou des liquides inflammables.
16. Utilisez cet appareil de chauffage seulement tel que décrit dans ce manuel. Tout autre usage non recommandé par le fabricant annulerait la garantie et pourrait causer un incendie, un choc électrique ou des blessures aux personnes.

17. Ne remplissez pas trop le réservoir d'eau, car cela peut causer un risque de choc électrique.
18. Cet appareil n'est pas conçu pour être utilisé par des personnes (y compris des enfants) ayant des capacités physiques, sensorielles ou mentales réduites, ou un manque d'expérience et de connaissances, à moins qu'elles aient reçues une supervision ou des instructions concernant l'utilisation de l'appareil par une personne responsable de leur sécurité.
19. Les enfants devraient être supervisés afin de s'assurer qu'ils ne jouent pas avec l'appareil.
20. Si le câble d'alimentation est endommagé, il doit être remplacé par le fabricant, son agent de service ou une personne également qualifiée afin d'éviter les dommages.
21. **AVERTISSEMENT:** Afin d'éviter la surchauffe, ne couvrez pas l'appareil de chauffage.
22. L'appareil de chauffage ne doit pas être placé immédiatement sous une prise de courant.
23. N'utilisez pas cet appareil de chauffage près d'un bain, d'une douche ou d'une piscine.
24. **AVERTISSEMENT:** faites attention aux émissions de vapeur d'eau chaude lorsque vous utilisez l'appareil.
25. L'appareil a une fiche polarisée (une lame est plus large que l'autre). Pour réduire le risque de choc électrique, cette fiche est conçue pour entrer dans une prise polarisée d'une seule manière. Si la prise ne rentre pas complètement dans la prise, inversez la fiche. Si elle ne rentre pas encore, communiquez avec un électricien qualifié. N'essayez pas de modifier la fiche.
26. **AVERTISSEMENT:** Afin de réduire le risque d'incendie et de choc électrique, n'utilisez pas ce ventilateur avec un dispositif de contrôle de la vitesse.
27. Ce produit est conforme avec la concentration maximale permise d'ozone de 0,050 partie par million par volume (ppmv) dans une période de 24 heures. Les directives 2010 de Santé Canada recommandent que la limite d'exposition maximale, basée sur une période moyenne de 8 heures, soit de 0,020 ppmv ou moins lorsque testé dans une salle scellée et contrôlée d'environ 30 m³.

CONSERVEZ CES INSTRUCTIONS!

CARACTÉRISTIQUES DE L'APPAREIL

- Mèche en tissu durable et lavable.
- Indicateur lumineux DEL de faible niveau d'eau.
- 3 réglages de contrôle indépendants (chauffage, humidificateur+ventilateur, chauffage+humidificateur)
- 3 réglages de vitesse de ventilateur et un réglage de contrôle de chaleur variable.
- Chauffage PTC auto-réglable et protection contre la surchauffe.
- L'humidification par évaporation élimine le problème de la «poudre blanche».
- Détecteur de bascule avec contrôle automatique intelligent pour tout l'appareil.
- Détecteur de réservoir d'eau vide avec fermeture automatique intelligente pour l'humidificateur.
- Le filtre True HEPA retire efficacement de l'air la fumée, le pollen, la poussière et les acariens.

SPÉCIFICATIONS DE L'APPAREIL

- Modèle: _____ FS200
- Tension: _____ 120 VAC
- Consommation électrique: _____ 1500 W (USA)
 _____ 1200 W (25°C) / 1300W (0°C) (Canada)
- Capacité d'humidification: _____ 2,2 gallons/jour
- Volume de débit d'air: _____ 80 cfm à réglage élevé
- Poids net: _____ 10,6 lb
- Mesures de l'appareil: _____ 9" x 11" x 26"
- Protection thermique

APERÇU DE L'APPAREIL

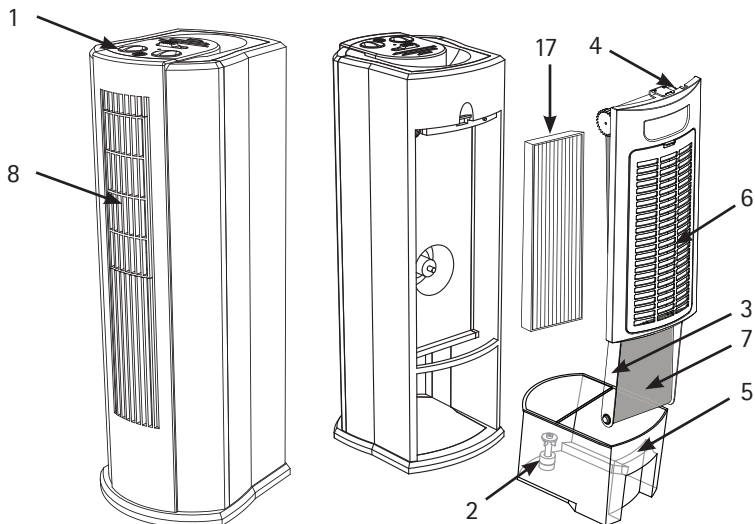

1. Panneau de contrôle
2. Détecteur d'eau de l'humidificateur
3. Cadre de la mèche de l'humidificateur
4. Languette de dégagement du cadre de la mèche
5. Réservoir d'eau
6. Cadre de couverture HEPA
7. Mèche de l'humidificateur
8. Grille de la sortie d'air
9. Interrupteur de vitesse du ventilateur
10. Indicateur de remplissage
11. Chauffage + humidificateur
12. Humidificateur + ventilateur
13. Chauffage seulement
14. Bouton de fonction
15. Bouton d'alimentation
16. Bouton de chauffage variable
17. Filtre True HEPA

PANNEAU DE CONTRÔLE

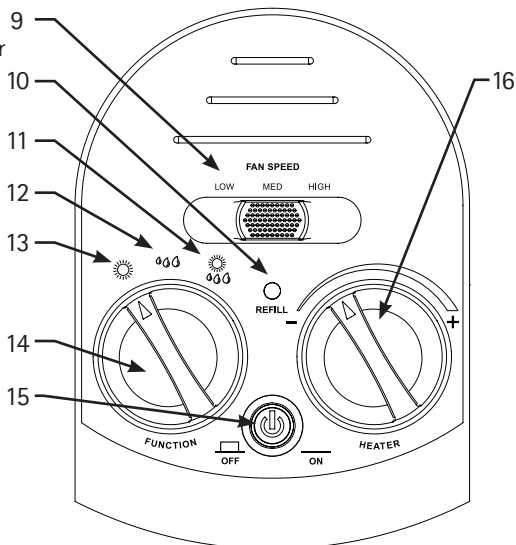

ASSEMBLAGE ET UTILISATION

AVERTISSEMENT: Débranchez l'appareil Four Seasons™ avant de remplir le réservoir d'eau

PRÉPARATIFS AVANT L'OPÉRATION

1. Ouvrez la boîte d'emballage et sortez l'appareil Four Seasons™.
2. Mettez l'appareil debout pour le faire fonctionner.
3. Pour retirer le cadre de la mèche de l'humidificateur, appuyez sur la languette de dégagement, pivotez le cadre vers l'extérieur et soulevez-le de l'appareil. Voir la figure 1. **NOTE:** Vous devez enlever le cadre de la mèche avant de retirer le réservoir.
4. Enlevez le réservoir en le glissant hors de l'appareil. Voir la figure 2.
5. Remplissez le réservoir avec de l'eau propre jusqu'au niveau maximum du réservoir.

PRUDENCE: Ne remplissez pas trop le réservoir. Faites extrêmement attention pour verser de l'eau seulement dans le réservoir et ne pas mouiller le reste de l'appareil. Ne branchez jamais l'appareil s'il est mouillé.

6. Après l'avoir rempli, replacez le réservoir dans l'appareil, ainsi que le cadre de la mèche de l'humidificateur.
- AVERTISSEMENT:** Cet appareil de chauffage est équipé d'un thermostat limitant la température. Si l'appareil détecte une condition de surchauffe, l'élément arrêtera de chauffer. Il redémarrera seulement quand l'utilisateur réinitialisera manuellement l'appareil.

POUR RÉINITIALISER L'APPAREIL DE

CHAUFFAGE: Débranchez l'appareil et attendez 10 minutes pour qu'il refroidisse. Ensuite, rebranchez-le et suivez les instructions de la section «UTILISER L'APPAREIL FOUR SEASONS™» décrites dans ce manuel. .

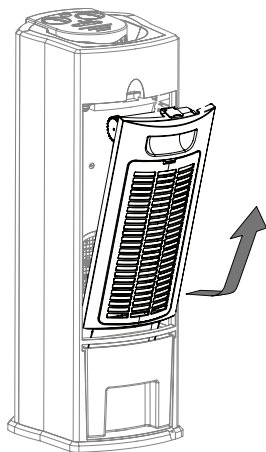

Figure 1

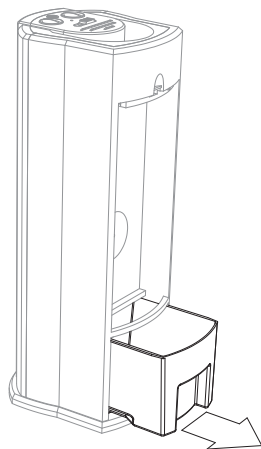

Figure 2

UTILISER L'APPAREIL Four Seasons™

1. Branchez l'appareil dans une prise électrique et appuyez sur le bouton d'alimentation pour allumer votre appareil Four Seasons™.
2. Tournez le bouton mode pour choisir la fonction désirée. Vous pouvez choisir d'utiliser le chauffage, l'humidificateur, ou le chauffage et l'humidificateur en même temps.

Note: Peu importe le mode que vous choisirez, le purificateur d'air True HEPA sera toujours actif.

3. Après avoir choisi le mode, vous pouvez contrôler la quantité d'air qui passe dans votre appareil Four Seasons™ en glissant le bouton de vitesse du ventilateur à bas, moyen ou élevé comme vous préférez.
4. Si vous choisissez le mode chauffage ou le mode chauffage + humidificateur, vous pouvez contrôler la quantité de chaleur que votre appareil Four Seasons™ produit. Choisissez la chaleur désirée avec le contrôle variable.

REPLACER LE FILTRE HEPA

1. Assurez-vous que l'appareil est éteint et débranché. Pour enlever le cadre du filtre True HEPA, appuyez sur la languette et tirez le cadre vers l'extérieur. Voir la figure 3A/B.
2. Enlevez le filtre True HEPA en le tirant à l'extérieur de l'appareil. Voir la figure 4.
3. Insérez un nouveau filtre HEPA, et remplacez ensuite le cadre du filtre HEPA dans sa position.

Filtre de remplacement True HEPA – FS200F

Figure 3A

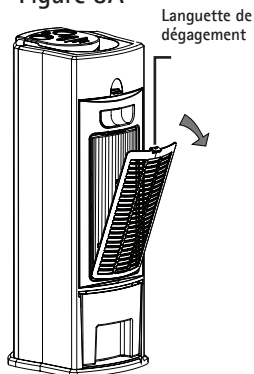

Figure 3B

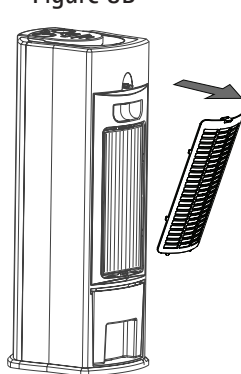
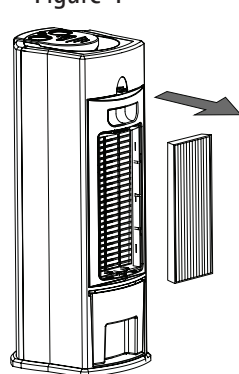

Figure 4



NETTOYAGE ET ENTRETIEN

AVERTISSEMENT: DÉBRANCHEZ TOUJOURS L'APPAREIL FOUR SEASONS™ AVANT LE NETTOYAGE OU L'ENTRETIEN.

NETTOYER LE CADRE DE LA MÈCHE DE L'HUMIDIFICATEUR:

1. Enlevez le cadre de la mèche de l'humidificateur tel qu'expliqué dans la section «ASSEMBLAGE ET UTILISATION» de ce manuel.
2. Lorsque le cadre de la mèche de l'humidificateur est posé sur une table devant vous, pliez légèrement chaque côté du cadre de la mèche pour dégager le cylindre inférieur. Voir figure 5.
3. Retirez le cylindre supérieur du cadre en courbant doucement le crochet du cadre et en enlevant l'axe du cylindre du trou du crochet. Voir la figure 6. Retirez la mèche du cylindre.
4. Pour nettoyer la mèche, lavez-la dans votre machine à laver au cycle doux ou à la main avec un détergent doux. Rincez avec de l'eau propre. Assurez-vous qu'elle soit complètement sèche avant de la réinsérer.
5. Réinsérez la mèche de l'humidificateur sur les cylindres et insérez le cadre de la mèche dans l'appareil.

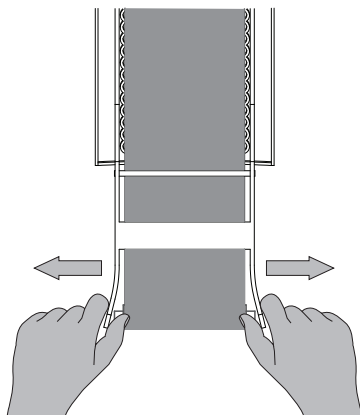

Figure 5

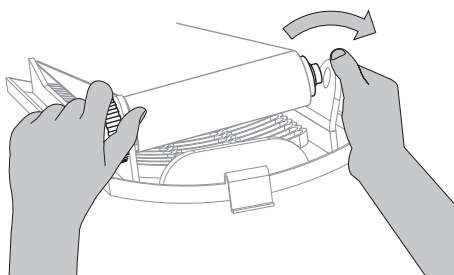

Figure 6

NETTOYER LE RÉSERVOIR D'EAU:

1. Enlevez le cadre de la mèche de l'humidificateur tel que décrit précédemment.
2. Retirez le réservoir d'eau tel que démontré précédemment dans ce manuel. Nettoyez le réservoir avec de l'eau et un détergent doux.
3. Rincez complètement avec de l'eau propre avant de réinstaller. Lavez à la main seulement.

ENTREPOSAGE

Enroulez le cordon sur 6-8 pouces avec une attache. Placez l'appareil dans la boîte originale et entreposez dans un endroit frais et sec.

AVERTISSEMENT: Tout autre entretien que ceux décrits dans ce manuel devrait être effectué par un représentant de service autorisé. Ne pas laver le réservoir dans le lave-vaisselle.

DÉPANNAGE

Si vous avez des problèmes avec votre appareil Four Seasons™, veuillez vous référer aux suggestions suivantes:

Problème:	Mon appareil My Four Seasons™ ne fonctionne pas.
Suggestions:	<ul style="list-style-type: none"> • Assurez-vous que le bouton d'alimentation est enfoncé. • Assurez-vous que l'appareil est branché dans une prise fonctionnelle. • Vérifiez que le cadre de la mèche et la grille d'aspiration sont installés de façon appropriée.
Problème:	L'appareil My Four Seasons™ ne souffle pas autant d'air qu'avant.
Suggestions:	<ul style="list-style-type: none"> • Vérifiez que la vitesse du ventilateur est réglée correctement. • Vérifiez que rien ne bloque la grille d'entrée ou de sortie d'air.
Problème:	La fonction humidificateur de mon appareil My Four Seasons™ ne fonctionne pas.
Suggestions:	<ul style="list-style-type: none"> • Vérifiez s'il y a de l'eau dans le réservoir • Vérifiez si le détecteur d'eau de l'humidificateur flotte dans l'eau après avoir rempli le réservoir. • Assurez-vous que le réservoir d'eau est complètement inséré dans l'humidificateur.

GARANTIE LIMITÉE D'UN AN

Votre appareil Four Seasons™ est garanti exempt de tout défaut de matériel et de fabrication pendant un an après la date d'achat originale. Si l'appareil a un défaut de matériel ou de fabrication, nous le réparons ou le remplacerons sans frais pour vous (des frais de traitement et de livraison s'appliqueront). Pour obtenir du service sous garantie, téléphonez simplement sans frais à notre centre de service à la clientèle au **1.800.875.8577**.

Cette garantie ne couvre pas les dommages causés par un accident, une mauvaise utilisation ou toute autre utilisation à d'autres fins que celles prévues et décrites dans ce manuel d'appareil. Cette garantie s'applique seulement à l'acheteur original de l'appareil Four Seasons™.

POUR CET APPAREIL, Y COMPRIS LES GARANTIES IMPLICITES DE VALEUR COMMERCIALE OU D'ADAPTABILITÉ DANS UN BUT PARTICULIER, SONT LIMITÉES À LA DURÉE DE LA PÉRIODE DE GARANTIE, ET AUCUNE GARANTIE, EXPLICITE OU IMPLICITE, NE S'APPLIQUERA APRÈS CETTE PÉRIODE.

Certains États ne permettent pas de limites sur la durée des garanties implicites, alors la limitation ci-haut pourrait ne pas s'appliquer à vous. Même si cette garantie vous donne des droits légaux spécifiques, vous pourrez aussi avoir d'autres droits légaux qui varient d'un État à l'autre.

Coordonnées pour le service de garantie:

Four Seasons™ by BONECO North America Corp.
PO Box 9159 / Van Nuys, CA / 91409-8291
1.800.875.8577
customerservice@envionproducts.com

www.envion.com

©2019 BONECO North America Corp. Tous droits réservés.
U.S. Patent no D574,475, EU Patent no 996285-001,
Hong Kong Patent no 801939.0, Japan Patent no 1358544.
Autres brevets déposés.



FOUR | SEASONS™